

専用開閉器具

(単位 mm)

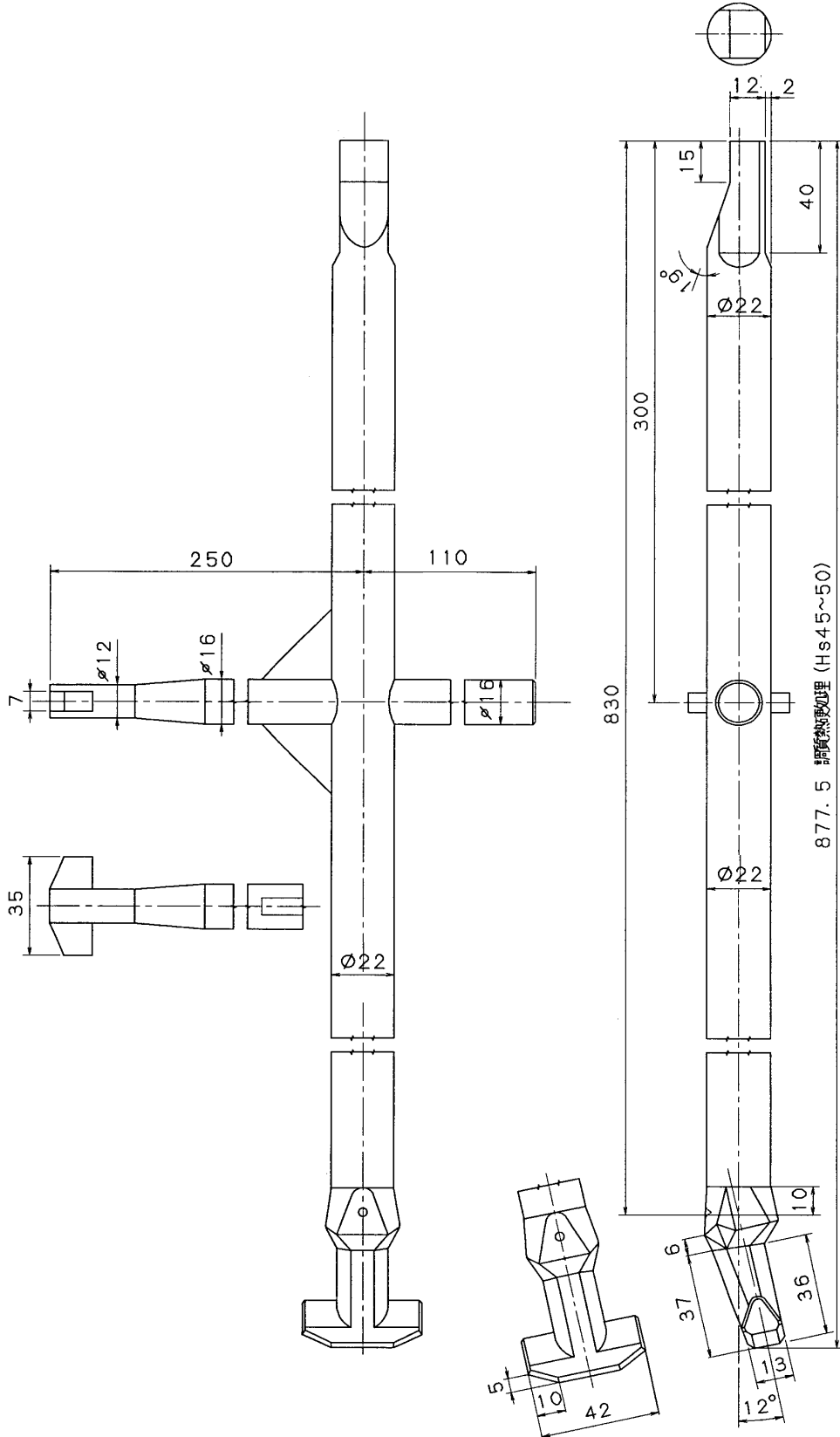

別図-②

荷重試験要領図

(単位 mm)

種類	載荷板サイズ (mm)
グラウンドマンホール呼び 600	200×500

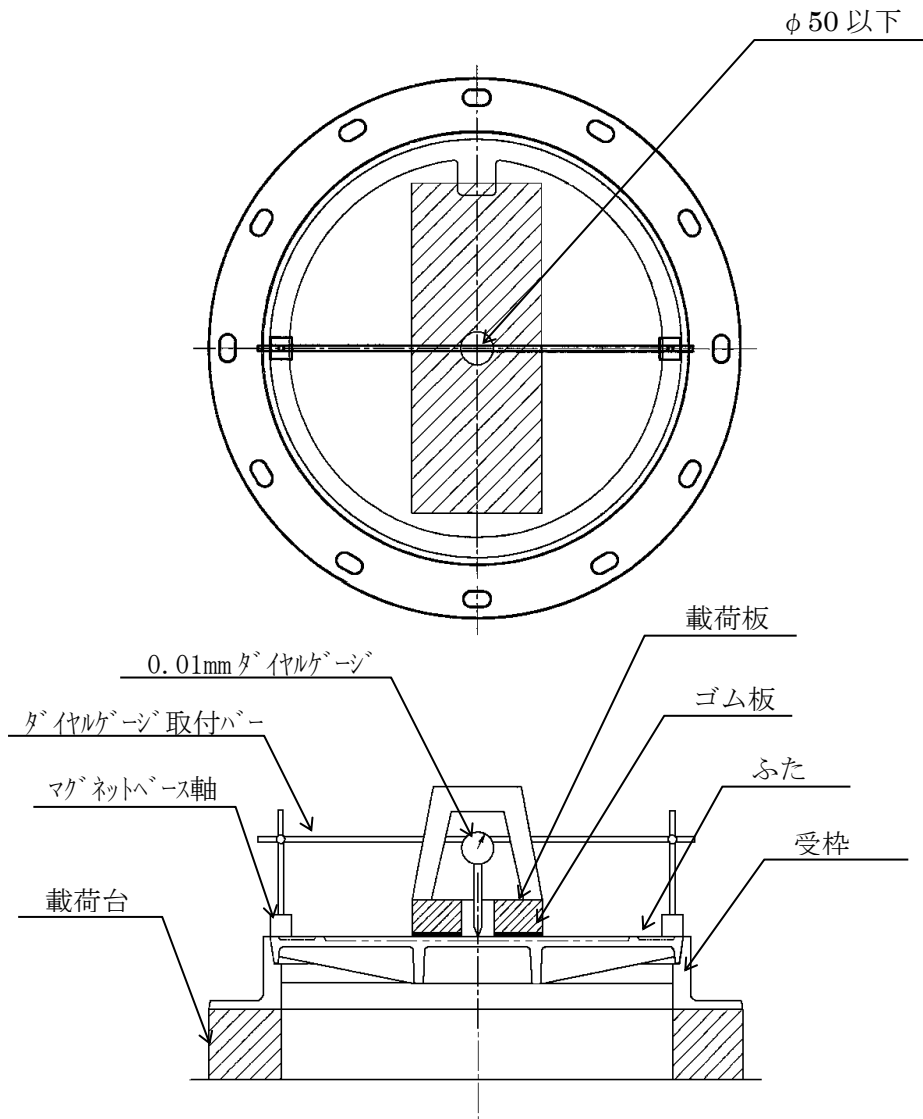

注) 本要領図は試験治具の取付け方法及び位置関係を示すもので製品の形状を示すものではない

別図-③

Yブロック検査の試験片採取位置

(単位 mm)

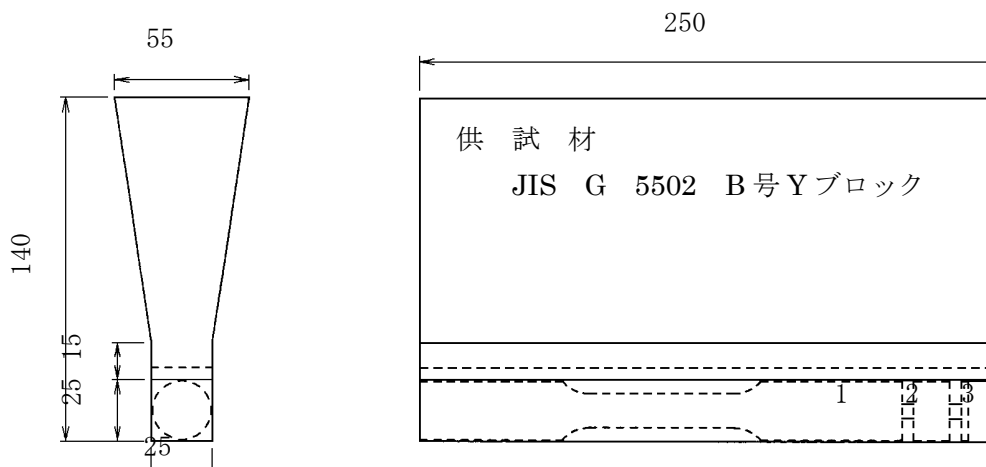

- ① 引張試験片 ② 硬さ試験片・黒鉛球状化率判定試験片 ③ 腐食試験片

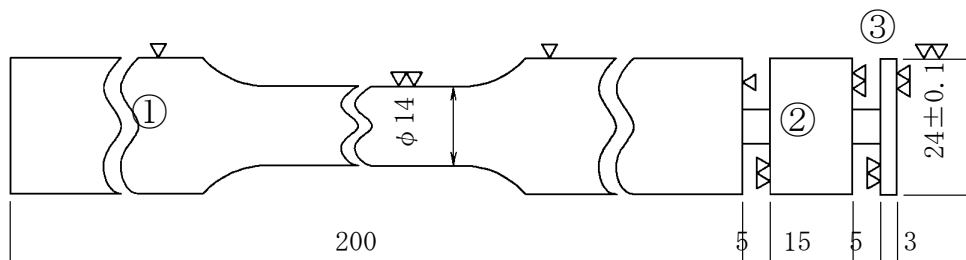

別図一①

下水道協会標章及び種類の記号鋳出し配置図

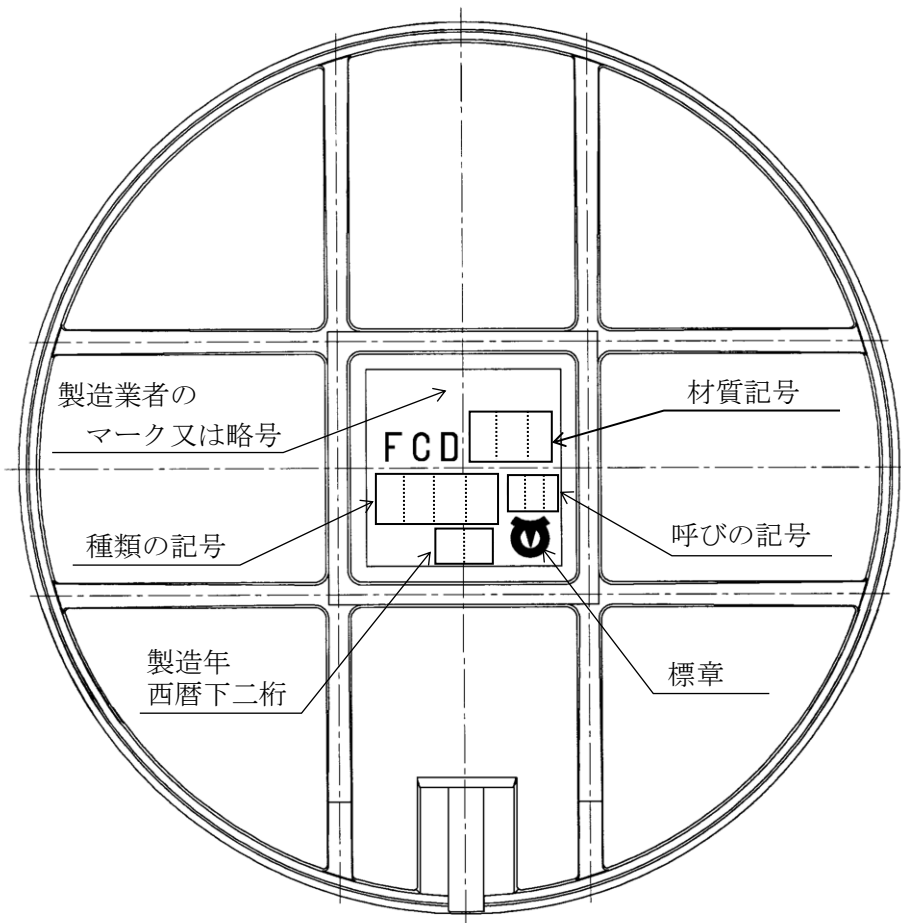

注) 本要領図は鋳出し文字及び鋳出し配置関係を示すもので製品の形状を示すものではない

別図-⑦

USM-A, USM-B

USM-B (T-25 汚水・合流用)

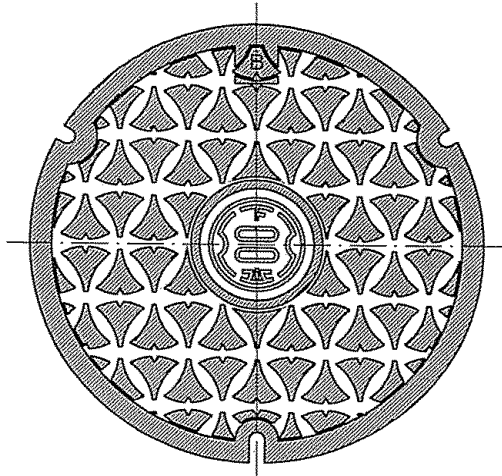

USM-A (T-14 汚水・合流用)

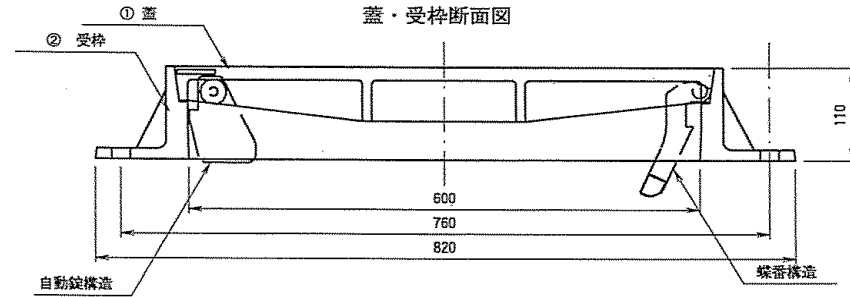
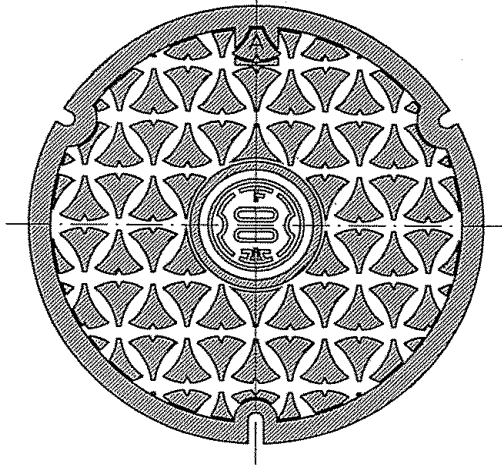

蓋開閉用穴詳細図

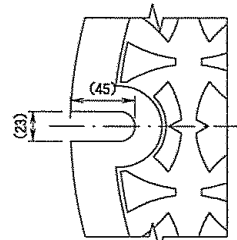

受枠7カ-穴詳細図

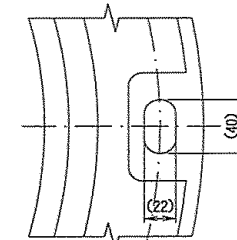

※ () 内数値は標準寸法

別図一⑨

USM-C, D ふた表面鑄出し配置図

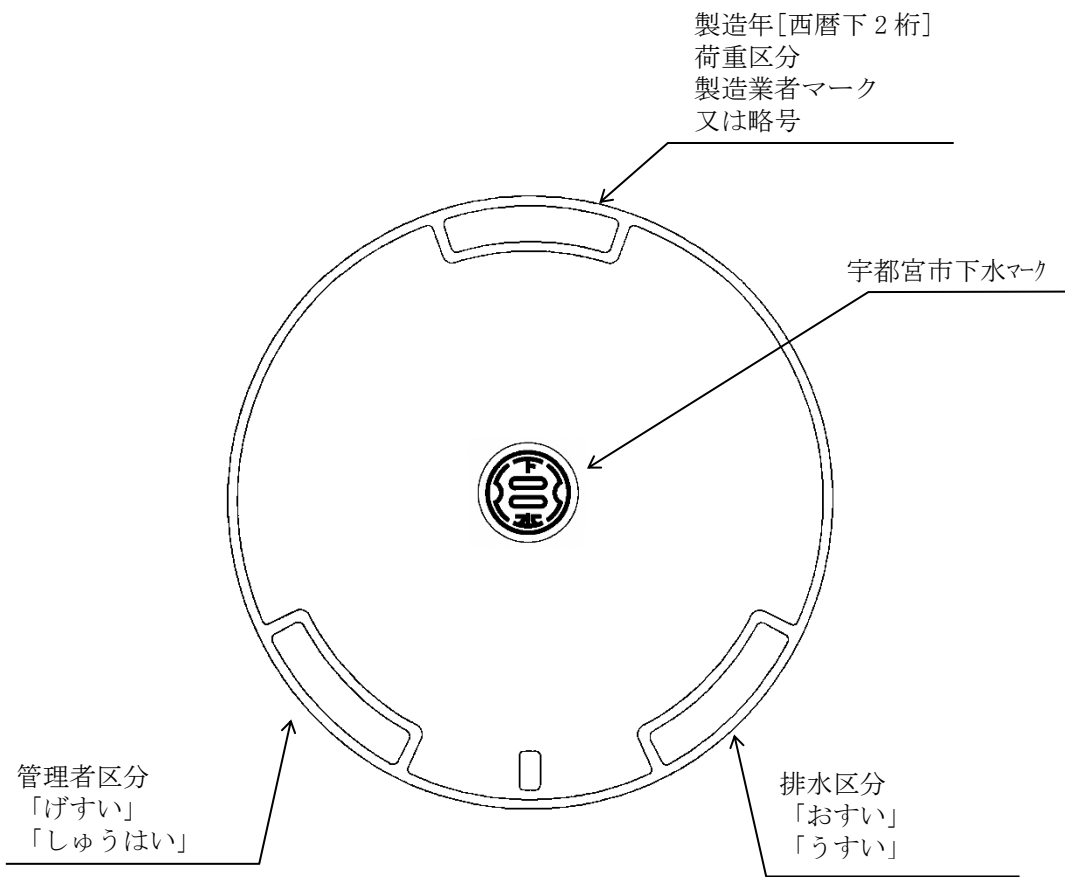

ふた表面図